

La Juice Revolution inizia
naturalmente...
dalla lettura del
Manuale di istruzioni

versapers
The juice revolution



Emotion 3G Vocktail

Manuale di istruzioni dell'estrattore di succo Versapers

Per uso domestico

- 1 Leggere attentamente le "Istruzioni per un utilizzo sicuro" (pagina 4) e utilizzare l'apparecchio per l'uso previsto.
- 2 Tenere sempre il manuale di istruzioni a portata di mano e conservarlo per consultarlo in futuro.
- 3 Prima di inserire la spina nella presa di corrente, verificare che il voltaggio indicato sulla base dell'apparecchio corrisponda alla tensione della rete locale.
- 4 Il prodotto e le sue caratteristiche possono essere modificati senza obbligo di preavviso .

INDICE

Gentile utilizzatore dell'estrattore di succo Versapers	01
Descrizione generale e denominazione dei componenti	02
Descrizione specifica dei componenti	03
Disposizioni di sicurezza	04
Avvertenze e precauzioni	05
Assemblaggio dell'estrattore di succo	08
Assemblaggio dell'estrattore di succo in dettaglio	09
Utilizzo dell'apparecchio	10
Tappo per la fuoriuscita del succo e linguetta in silicone	11
Se la vite si blocca durante l'utilizzo (uso del tasto [Indietro/REV])	12
Misure di sicurezza importanti durante l'utilizzo	13
Smontaggio, pulizia e manutenzione	14
Smontaggio e pulizia della ciotola	16
Sterilizzazione e sistema di pulizia rapida	17
Smontaggio e pulizia della spazzola rotante	18
Montaggio della spazzola rotante	19
Montaggio della guarnizione della ciotola	20
Montaggio della guarnizione del tappo per la fuoriuscita del succo	21
Risoluzione dei problemi	22
Specifiche del prodotto	23
Garanzia	24



Grazie al "Sistema a spremitura lenta" di Versapers e al tappo per la fuoriuscita del succo quale funzione di miscelazione aggiuntiva, è possibile preparare con facilità il proprio succo personale, ricco di sapore e profumo nonché di preziosi nutrienti.

1. Molto più nutriente e gustoso: il succo fatto da te.

Tanti succhi messi insieme

Perché limitarsi al succo di un solo frutto, quando è possibile aggiungere diversi ingredienti a piacere? È così semplice preparare il proprio succo Versapers.

Il succo Versapers come pasto alternativo.

Fai del tuo succo Versapers un pasto alternativo ricco di gusto e di nutrienti bilanciati. Aggiungi per esempio banana, mais, patate, patate dolci, zucca ecc. per dare più consistenza al tuo succo.

Omogeneizzati Versapers

Mescola dei cereali (ammollati) e della verdura con la giusta quantità d'acqua e crea facilmente un omogeneizzato Versapers per diverse fasi della crescita.

Latte di soia

Diversamente dal metodo tradizionale che mescola semi di soia cotti e acqua, chiudendo il tappo per la fuoriuscita del succo è possibile preparare il latte di soia in modo semplice nella concentrazione desiderata.

2. Molto più facile e comodo da usare

Aperto e chiudendo il tappo per la fuoriuscita del succo è possibile regolare la quantità di succo desiderata senza spandere e versarla così direttamente nel bicchiere.

3. Sistema di pulizia rapida molto più efficace (pagina 17)

Invece di lavare i singoli componenti, è possibile semplicemente riempire la ciotola con acqua tenendo il tappo per la fuoriuscita del succo chiuso e accendere l'estrattore per una pulizia rapida.

DESCRIZIONE GENERALE E DENOMINAZIONE DEI COMPONENTI

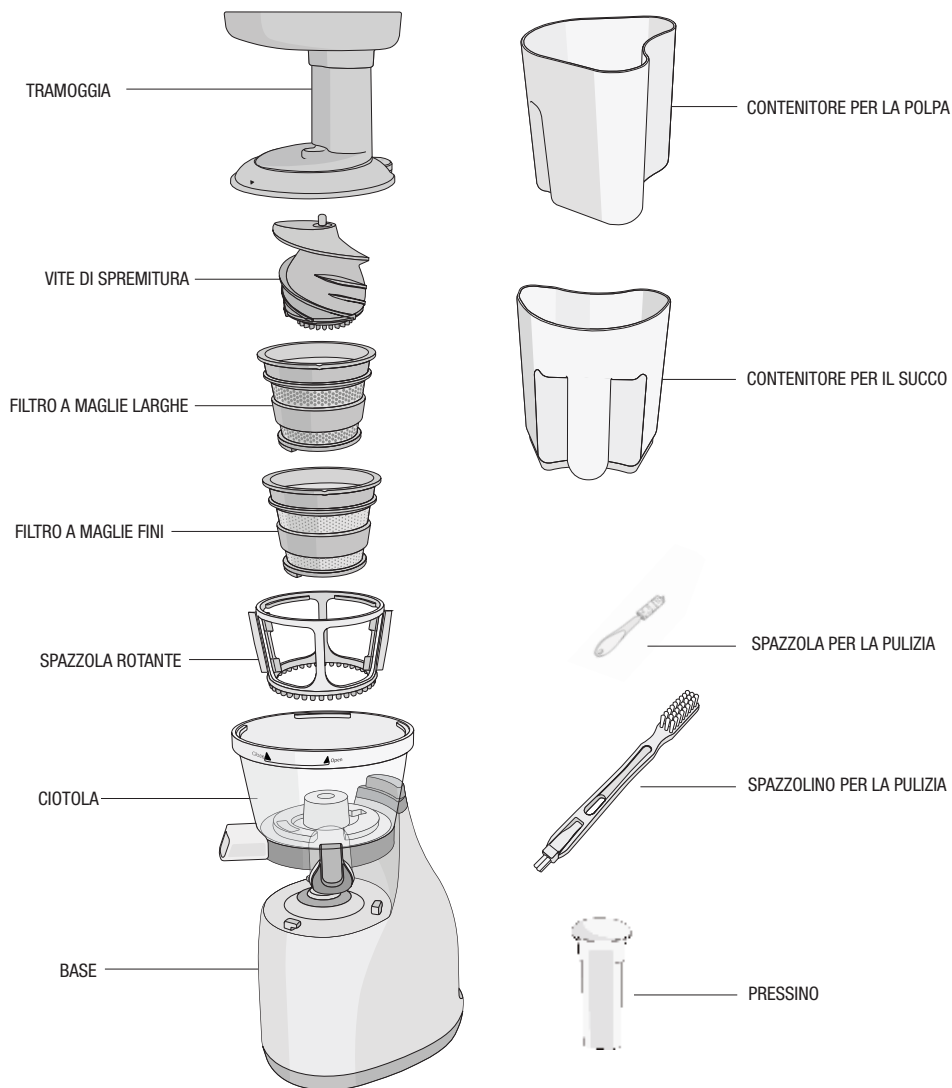

DESCRIZIONE SPECIFICA DEI COMPONENTI

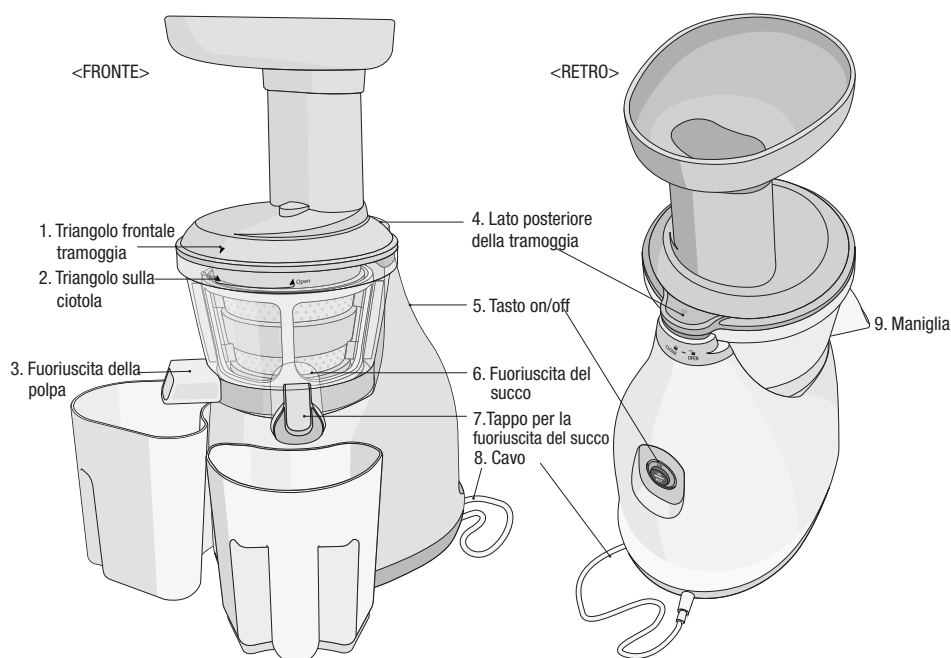

FILTRO*



FILTRO A MAGLIE LARGHE

I fori più grandi di questo filtro consentono di ottenere un succo più polposo e consistente. È indicato soprattutto per frutti teneri come fragole, kiwi, pomodoro, ecc. Questo filtro è comodo se si desidera un succo con più polpa.

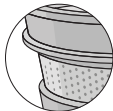

FILTRO A MAGLIE FINI

I fori di questo filtro sono più piccoli. Si tratta del filtro standard per la preparazione del succo con frutti e ortaggi di qualsiasi tipo. Con questo filtro si ottiene un succo più liquido.

ACCESSORI

1 pressino, 1 tramoggia, 1 coperchio, 1 vite di spremitura, 1 filtro a maglie fini, 1 filtro a maglie larghe, 1 spazzola rotante, 1 ciotola, 1 base, 1 contenitore per il succo, 1 contenitore per la polpa, 1 spazzola per la pulizia, 1 spazzolino per la pulizia, 1 manuale di istruzioni

DISPOSIZIONI DI SICUREZZA

Prima di utilizzare questo apparecchio, tutti gli utilizzatori devono leggere e comprendere le seguenti disposizioni di sicurezza.



AVVERTENZA Attenzione: la mancata osservanza di questa avvertenza può causare lesioni permanenti.



PRECAUZIONE Attenzione: la mancata osservanza di questa precauzione può provocare ferite o danneggiare l'apparecchio.

ESEMPI



Questo simbolo indica rischio di incendio o di folgorazione.



Questo simbolo è associato ad avvertenze specifiche.



Questo è un simbolo di divieto.
Le azioni specifiche da evitare vengono descritte accanto al simbolo o al suo interno.



Questo simbolo indica come procedere.
Le raccomandazioni specifiche vengono descritte accanto al simbolo o al suo interno.

AVVERTENZE E PRECAUZIONI



AVVERTENZA Attenzione: la mancata osservanza di questa avvertenza può causare lesioni permanenti.



NON ACCENDERE O SPEGNERE L'APPARECCHIO CON LE MANI BAGNATE

Pericolo di folgorazione o lesioni.

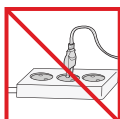

UTILIZZARE ESCLUSIVAMENTE UNA TENSIONE DI 230V ~ 240V

Può sussistere pericolo di folgorazione o è possibile che l'apparecchio non funzioni correttamente. L'utilizzo di un voltaggio diverso potrebbe ridurre la durata del motore o addirittura farlo esplodere.



INSERIRE CORRETTAMENTE LA SPINA NELLA PRESA DI CORRENTE

Pericolo di folgorazione o incendio.



QUALORA DANNEGGIATO, IL CAVO DI ALIMENTAZIONE DEVE ESSERE SOSTITUITO DAL PRODUTTORE, DALL'ASSISTENZA TECNICA O DA PERSONALE PARIMENTI QUALIFICATO PER PREVENIRE SITUAZIONI PERICOLOSE.

Il cavo danneggiato può provocare pericolo di incendio o folgorazione.



NON APPORTARE MODIFICHE ALL'APPARECCHIO. NON PROVARE A SMONTARE O A RIPARARE L'APPARECCHIO DA SOLI. NON INSERIRE DITA, CORPI ESTRANEI O OGGETTI APPUNTITI NELLE APERTURE O NELLE RIENTRANZE DELLA BASE. Pericolo di incendio, folgorazione o esplosione dell'apparecchio. Per assistenza tecnica è possibile contattare il proprio rivenditore oppure il servizio clienti.



LA BASE DEVE ESSERE SEMPRE ASCIUTTA. Fare attenzione a che nessun liquido o altre sostanze vengano a contatto con l'interruttore dell'apparecchio.

NON AZIONARE L'INTERRUTTORE CON LE MANI BAGNATE.

Pericolo di folgorazione o incendio.



NON UTILIZZARE IL CAVO DI ALIMENTAZIONE SE ROTTO O DANNEGGIATO O SE LA SPINA RISULTA ALLENTATA.

Pericolo di folgorazione, incendio o lesioni.



FARE ATTENZIONE A CHE L'ALIMENTAZIONE SIA COLLEGATA ALLA MESSA A TERRA. NON METTERE A TERRA SU UNA CONDUTTORA DEL GAS, UNA TUBATURA DELL'ACQUA, UN CAVO TELEFONICO ECC. Pericolo di folgorazione, incendio, guasto o esplosione. Utilizzare sempre una presa di corrente con messa a terra.

AVVERTENZE E PRECAUZIONI



NON SMONTARE MAI LA CIOTOLA CON L'APPARECCHIO IN FUNZIONE, NON INSERIRE LE DITA, CORPI ESTRANEI O OGGETTI COME FORCHETTE, CUCCHIAI, ECC. NELLA TRAMOGGIA O NELLA FUORIUSCITA DEL SUCCO. Pericolo di lesioni, incidenti o guasto.



L'APPARECCHIO NON È ADATTO ALL'UTILIZZO DA PARTE DI PERSONE (INCLUSI I BAMBINI) CON DISABILITÀ MOTORIE, CAPACITÀ LIMITATE, DEFICIT COGNITIVI O INESPERIENZA, SALVO SIANO ASSISTITE DURANTE L'UTILIZZO DA QUALCUNO RESPONSABILE PER LA LORO INCOLUMITÀ.

I bambini devono essere sorvegliati affinché non utilizzino l'apparecchio come un gioco.



PRECAUZIONE La mancata osservanza di questa precauzione può provocare lesioni o danneggiare l'apparecchio.



NON AZIONARE L'APPARECCHIO SE LA TRAMOGGIA NON È BENE IN SEDE.

Pericolo di lesioni o guasto.

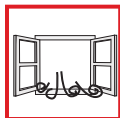

SE SI AVVERTE ODORE DI GAS, NON ACCENDERE L'APPARECCHIO E NON ESTRARRE LA SPINA DALLA PRESA DI CORRENTE. APRIRE LA FINESTRA E ARIEGGIARE BENE E IMMEDIATAMENTE LA STANZA. Pericolo di lesioni o guasto.



NON INSERIRE MAI LE DITA, FORCHETTE, CUCCHIAI, ECC. NELLA FUORIUSCITA DEL SUCCO. Pericolo di lesioni o guasto.

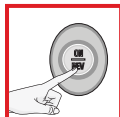

SE LA VITE SMETTE DI GIRARE, AZIONARE PER QUALCHE SECONDO L'APPARECCHIO IN MODALITÀ [INVERTI DIREZIONE/REV]. AZIONARE NUOVAMENTE L'APPARECCHIO [ON] SOLO QUANDO LA VITE È DI NUOVO FERMA.

Qualora la vite non riprenda a girare, è possibile che i componenti vengano danneggiati e che il buon funzionamento dell'apparecchio risulti compromesso a causa del surriscaldamento del motore.

Se il problema continua a verificarsi, interrompere immediatamente l'utilizzo e contattare il servizio clienti.



NON CERCARE DI SPOSTARE LA BASE DURANTE L'UTILIZZO NÉ DI SMONTARE O MONTARE LA CIOTOLA O I COMPONENTI.

Pericolo di lesioni o guasto.

Qualora necessario, spegnere l'apparecchio e staccare la spina dalla presa di corrente prima di procedere.

AVVERTENZE E PRECAUZIONI



FARE ATTENZIONE A CHE CRAVATTE, COLLANE, FOULARD, ECC. NON ENTRINO NELLA TRAMOGGIA DURANTE L'UTILIZZO.

Pericolo di lesioni, guasto o malfunzionamento.



POSIZIONARE L'APPARECCHIO SU UNA SUPERFICIE PIANA E STABILE.

Pericolo di lesioni o guasto.



NON UTILIZZARE L'APPARECCHIO PER PIÙ DI 30 MINUTI CONSECUTIVI.

Pericolo di surriscaldamento del motore.

Lasciare raffreddare sufficientemente l'apparecchio per circa 5 minuti prima di utilizzarlo di nuovo.



UTILIZZARE SOLO IL PRESSINO FORNITO PER INTRODURRE GLI INGREDIENTI NELLA TRAMOGGIA.

Pericolo di lesioni o guasto.



FARE IN MODO CHE L'APPARECCHIO NON SUBISCA URTI E NON LASCIARLO CADERE. Pericolo di folgorazione, incendio o danneggiamento.



SE DURANTE L'UTILIZZO SI SVILUPPA UN ODORE INSOLITO O DEL FUMO, INTERRUPERE IMMEDIATAMENTE L'UTILIZZO E CONTATTARE IL SERVIZIO CLIENTI.

Al primo utilizzo l'apparecchio produrrà un odore che sparirà da solo con il tempo.

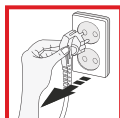

DOPO L'UTILIZZO ESTRARRE LA SPINA DALLA PRESA DI CORRENTE. DURANTE L'ESTRAZIONE DELLA SPINA DALLA PRESA DI CORRENTE TENERE LA SPINA BEN SALDA. Tirando la spina dal cavo di alimentazione sussiste il pericolo di folgorazione o incendio.



**NON LAVARE A TEMPERATURE $\geq 80^{\circ}\text{C}$.
NON METTERE L'APPARECCHIO O I SUOI COMPONENTI IN LAVASTOVIGLIE,
NELL'ASCIUGATRICE, NEL MICROONDE, ECC**

Pericolo di guasto o di deformazione dei componenti.



**L'APPARECCHIO PESA CIRCA 6,7 KG.
TENERE SALDO L'APPARECCHIO CON ENTRAMBE LE MANI QUANDO LO SI SPOSTA.** Tenendolo dalla ciotola o dal bordo della base l'apparecchio può cadere, il che può causare lesioni o un guasto.

ASSEMBLAGGIO DELL'ESTRATTORE DI SUCCO

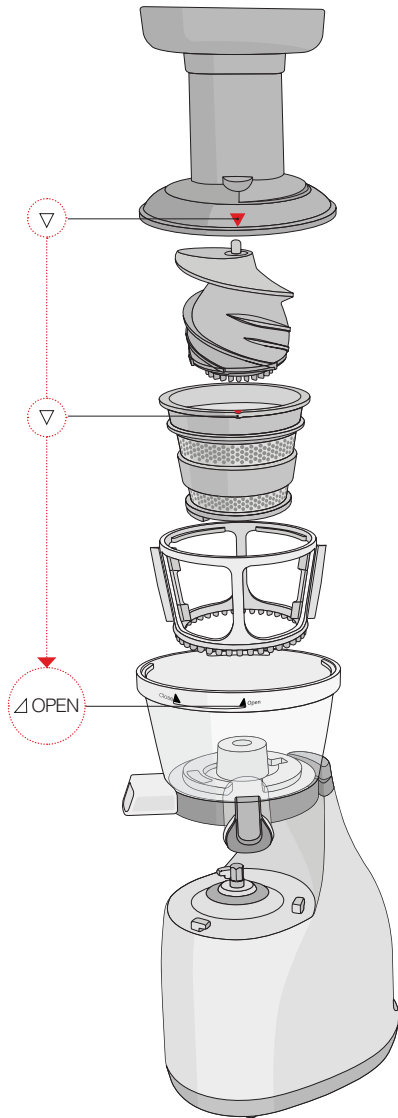

FASE 4 Puntare il triangolo sulla tramoggia [▲] sul triangolo sulla ciotola [▼OPEN], quindi girare la tramoggia in senso orario fino a battuta in modo che il triangolo sulla tramoggia [▲] sia allineato con il triangolo sulla ciotola [▼CLOSE].

FASE 3 Premere la vite fino a fissarla nel filtro indicato nella FASE 2. La tramoggia non si chiude bene se la vite non è completamente in sede.

FASE 2 Assemblare i componenti nel seguente ordine: ciotola>spazzola rotante>filtro. Il triangolo sulla ciotola [▲] deve essere allineato con il triangolo sul filtro [▼].

► La spazzola rotante può essere montata in qualsiasi direzione.

FASE 1 Posizionare la ciotola sui gancetti sulla base e avvitare in senso orario.

ASSEMBLAGGIO DELL'ESTRATTORE DI SUCCO IN DETTAGLIO

4 Verificare che il triangolo sulla parte posteriore della tramoggia sia allineato con il simbolo (Close) sulla parte superiore della base.

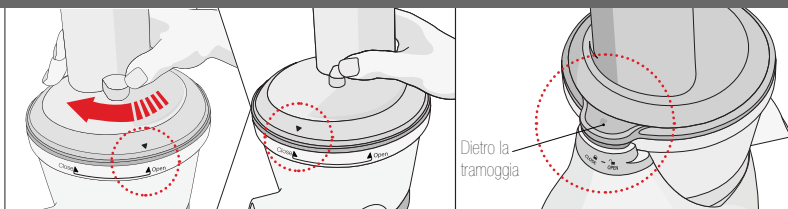

2,3 Assemblare i componenti nel seguente ordine: ciotola->spazzola rotante->filtro->vite di premitura->tramoggia (oppure inserire la spazzola rotante nella ciotola e posizionare la fuoriuscita della polpa del filtro nell'apposita apertura di uscita nella ciotola. Attenzione: tutti i triangoli (della ciotola ▲), del filtro (▼) e della tramoggia [▼OPEN]), devono essere allineati.

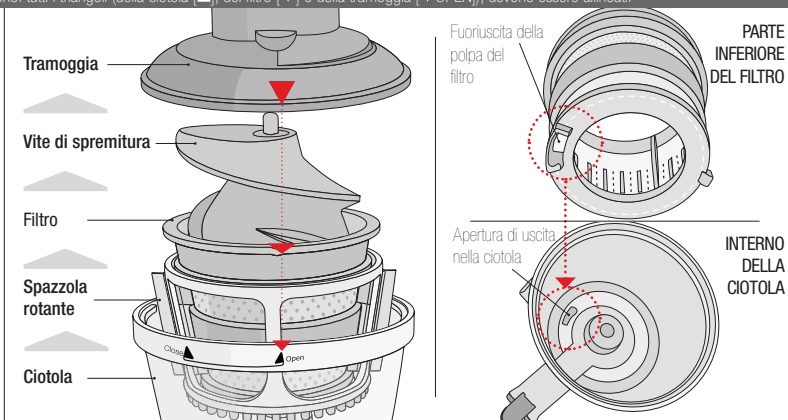

1 Inserire bene la linguetta in silicone nell'apertura per la fuoriuscita della polpa situata nella parte inferiore della ciotola. Gli incavi nella parte inferiore della ciotola devono essere allineati con i gancetti sulla base.

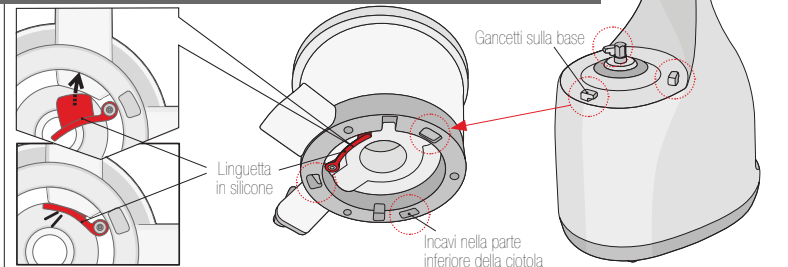

UTILIZZO DELL'APPARECCHIO

VISTA POSTERIORE

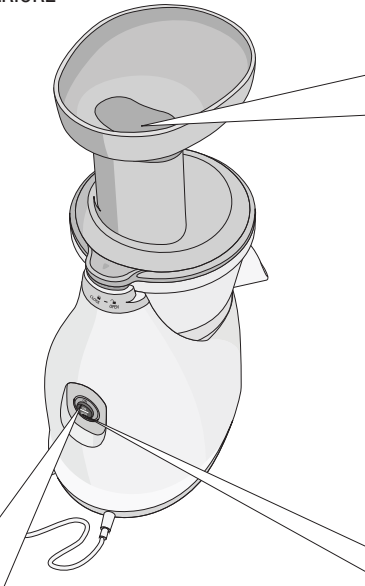

2

Lavare la frutta e/o la verdura e tagliarla a pezzi che possano essere inseriti nella tramoggia. Inserire i pezzi così tagliati nella tramoggia e spingerli con il pressino.
Utilizzare frutta e verdura fresca da spremere, dato il maggiore contenuto di succo.

1

MODALITÀ DI UTILIZZO

Normale
Normale
All'indietro
All'indietro

Premere

Premere sul tasto [On] per azionare l'apparecchio.

3

INTERRUTTORE ON/OFF

Modalità di funzionamento normale
Dirección normal
Off (stop)
Direzione normale
Indietro
Indietro

Modalità riposo (STOP)

Lavare la frutta e/o la verdura e tagliarla a pezzi che possano essere inseriti nella tramoggia. Inserire i pezzi così tagliati nella tramoggia e spingerli con il pressino.

► Per motivi di sicurezza e per un funzionamento ottimale, il motore non si arresta immediatamente alla pressione del tasto [Indietro/REV], bensì si ferma lentamente.

TAPPO PER LA FUORIUSCITA DEL SUCCO E LINGUETTA IN SILICONE

TAPPO PER LA FUORIUSCITA DEL SUCCO

Si tratta del cappuccio sulla fuoriuscita del succo nella ciotola. Chiudere il tappo per la fuoriuscita del succo e riempire la ciotola con il succo di diversi ingredienti. È così possibile preparare in modo semplice succhi di frutta o di verdura mista.

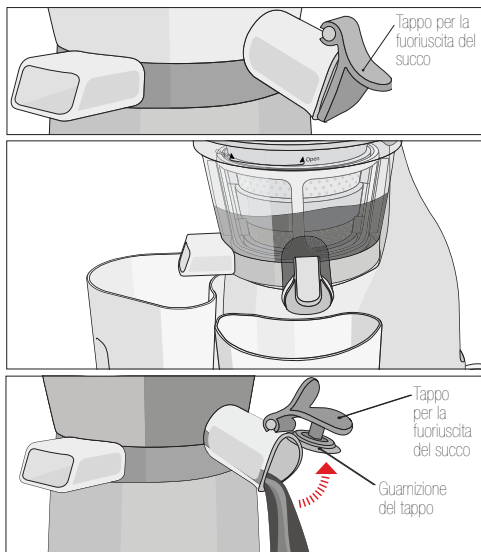

- 1** Chiudere il tappo per la fuoriuscita del succo e premere il tasto [ON] per azionare l'apparecchio.
- 2** Quando il succo comincia a riempire la ciotola, è possibile mescolarlo con banana, frutta secca, patate dolci cotte, ecc., liquidi come latte, ecc. nonché con frutta e verdura per preparare uno smoothie.
- 3** Aprire il tappo per la fuoriuscita del succo e versare la quantità di succo desiderata, quindi richiuderlo evitando così di sgocciolare.

LINGUETTA IN SILICONE

Si tratta della linguetta in silicone nella parte inferiore della ciotola che impedisce il passaggio della polpa.

La linguetta deve essere sempre chiusa prima dell'utilizzo, come mostrato in figura. Per la pulizia, aprire la linguetta e iniziare con il lavaggio (pagina 16).

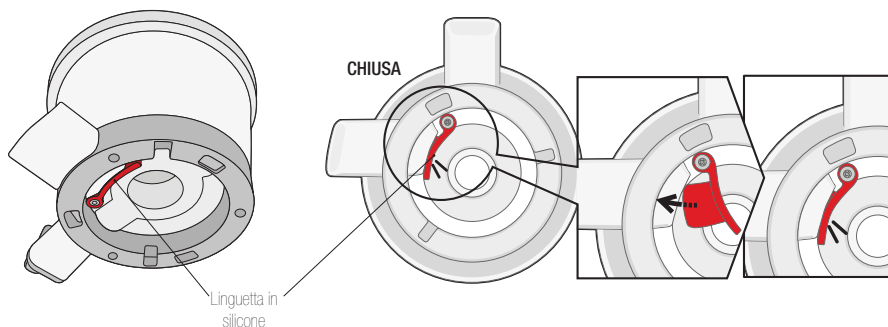

SE LA VITE DI SPREMITURA SI ARRESTA DURANTE L'UTILIZZO (TASTO INDIETRO/REV)

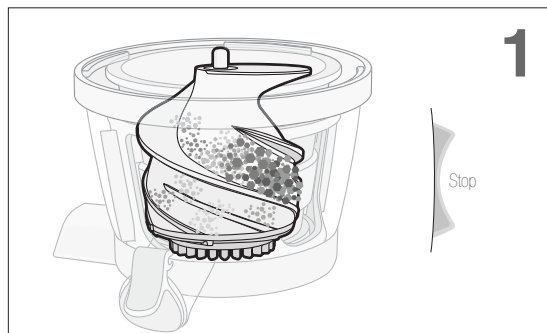

1 Premere il tasto [Indietro/REV] e fermare l'apparecchio.

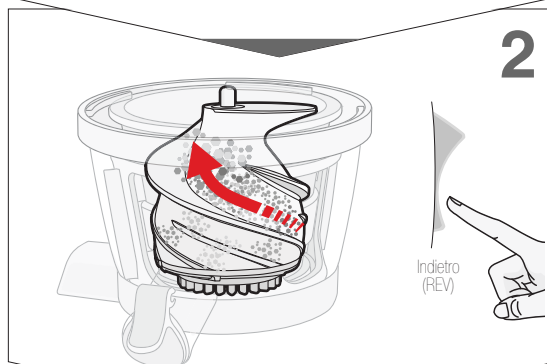

2 Premere il tasto [Indietro/REV] per 3-5 secondi e quindi rilasciarlo. Ripetere questo procedimento 2-3 volte.

- In modalità "Inverti direzione" il tasto viene spinto in avanti. La modalità "Inverti direzione" funziona solo se il tasto viene tenuto premuto. Non appena il tasto viene rilasciato, la vite smette di girare.

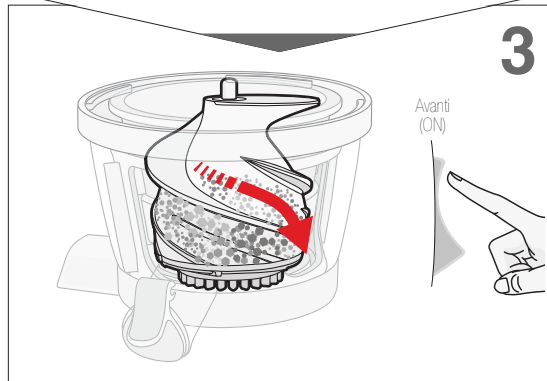

3 Quando la vite si sarà fermata completamente, premere il tasto [ON] per riprendere la spremitura.

- Indipendentemente dalla direzione in cui si desidera andare (avanti in modalità "Normale" o indietro per invertire la marcia), la vite deve aver smesso completamente di girare. Solo a quel punto è possibile selezionare la direzione desiderata.

NOTA

Qualora la vite non riprenda a funzionare nemmeno dopo la procedura sopra descritta, staccare la spina dalla presa di corrente, smontare la ciotola, lavarla e provare di nuovo.

MISURE DI SICUREZZA IMPORTANTI DURANTE L'UTILIZZO

- Prima della spremitura eliminare i noccioli o i semi duri di frutti come nettarine, pesche, mango, albicocche, prugne e ciliegie.
- Tagliare gli ingredienti fibrosi (sedano, prezzemolo, ecc.) a pezzetti di 2-3 cm e inserirli nella tramoggia.
- Bere il succo di frutta o verdura subito dopo averlo spremuto. Se rimane esposto alla luce, il succo perderà il suo sapore e le sue proprietà naturali.
- Non utilizzare l'apparecchio per macinare ingredienti secchi come cereali, chicchi di caffè, ecc. Si potrebbe danneggiare i componenti o causare un guasto.
- Non sottoporre nuovamente a spremitura i residui scartati dalla fuoriuscita della polpa.
- Non utilizzare l'apparecchio se la ciotola è vuota.



NON UTILIZZARE L'APPARECCHIO PER PIÙ DI 30 MINUTI CONSECUTIVI.

Il surriscaldamento del motore potrebbe provocare un guasto. Qualora sia tuttavia necessario continuare a utilizzare l'apparecchio, fermarlo e lasciarlo raffreddare circa 5 minuti prima di utilizzarlo di nuovo.



NON INSERIRE MAI LE DITA, FORCHETTE, CUCCHIAI, ECC. NELLA FUORIUSCITA DEL SUCCO DURANTE L'UTILIZZO.

Una forchetta, ecc. inserita nella fuoriuscita del succo durante l'utilizzo può incastrarsi nella spazzola rotante e danneggiare l'apparecchio.



UTILIZZARE ESCLUSIVAMENTE IL PRESSINO FORNITO PER SPINGERE GLI INGREDIENTI ALL'INTERNO DELL'APPARECCHIO.

Un altro oggetto potrebbe incastrarsi nella vite di spremitura e danneggiare un componente, causare lesioni o provocare un guasto.



NON UTILIZZARE CEREALI, FRUTTI CON NOCCIOLO O FRUTTA SECCA A GUSCIO COME LE NOCI.

Ciò potrebbe danneggiare o provocare un guasto alla ciotola, alla vite di spremitura, al filtro, ecc. Prima della spremitura, eliminare il nocciolo di frutti come nettarine, pesche, mango, albicocche, prugne e ciliegie.



NON AZIONARE L'INTERRUTTORE CON LE MANI BAGNATE.

Pericolo di folgorazione, scarica elettrica o incendio.

L'interruttore non deve entrare in contatto con sostanze estranee.



NON UTILIZZARE L'APPARECCHIO PER TRITARE CARNE, PESCE, ECC.

Ciò può provocare anomalie o guasti.



NON UTILIZZARE FRUTTA SCIROPATA, CONSERVATA NEL MIELE, SOTTO SPIRITO, ECC. (COME UVA, ALBICOCHE, FRUTTI DI BOSCO, ECC.)

Lo zucchero potrebbe impedire l'apertura della tramoggia.

NOTA

La frutta congelata o gli ingredienti avviziti conservati per molto tempo in frigorifero possono produrre meno succo o essere difficili da spremere.

SMONTAGGIO, PULIZIA E MANUTENZIONE

LA SEQUENZA VIENE MOSTRATA IN FIGURA

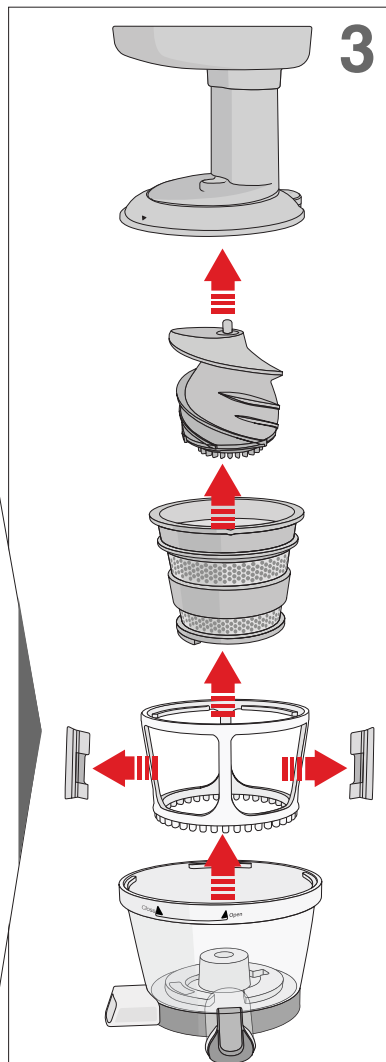
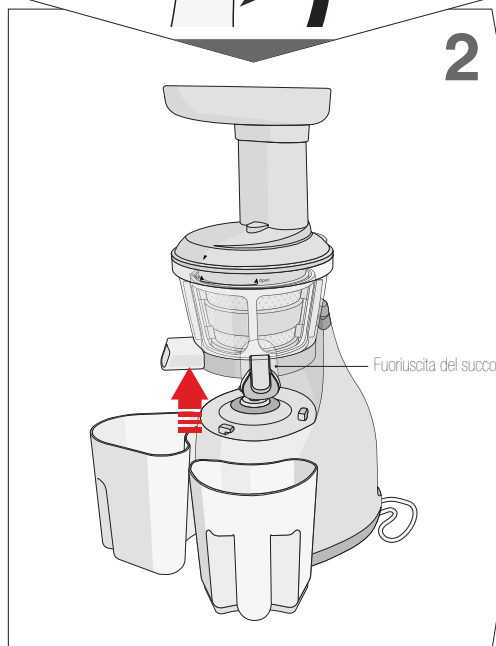
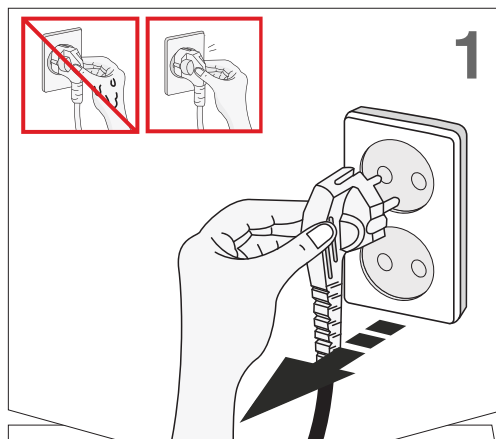

SMONTAGGIO, PULIZIA E MANUTENZIONE

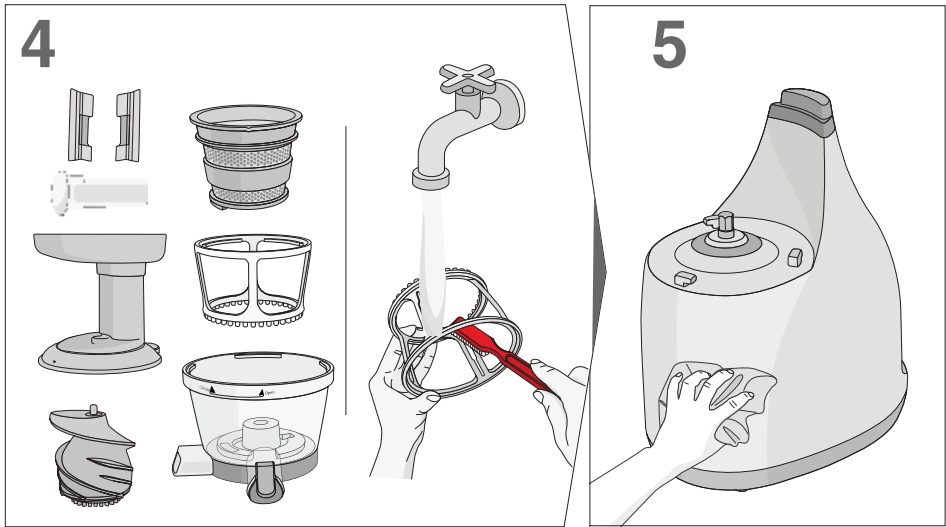

1. Assicurarsi che il motore sia completamente fermo e staccare la spina dalla presa di corrente.
 - ▶ Tenere ben salda la spina togliendola dalla presa di corrente.
Non toccare il cavo di alimentazione con le mani bagnate.
2. Afferrare saldamente la fuoriuscita del succo e la tramoggia con entrambe le mani e sollevarle dalla base.
3. Smontare i componenti nell'ordine inverso, come descritto di seguito.
 - 1) Svitare la ciotola girandola in senso antiorario.
 - 2) Estrarre la vite di spremitura.
 - 3) Estrarre il filtro.
 - 4) Estrarre la spazzola rotante e staccare le spatole in silicone.
4. Lavare ciascun componente sotto acqua corrente utilizzando l'apposita spazzola, avendo cura di pulire sia l'interno che l'esterno.
 - ▶ Non utilizzare mai spugnette abrasive, detersivi corrosivi, sostanze aggressive o strumenti per la pulizia affilati.
Non lavare i componenti in lavastoviglie né porli in asciugastoviglie.
5. Eliminare le macchie dalle base con un panno morbido e umido o con uno strofinaccio strizzato e asciugarla con cura.
 - ▶ Non immergere la base in acqua o in altro liquido e non risciacquarla sotto il rubinetto.
6. Dopo ogni pulizia, lasciar asciugare i componenti all'aria e riportarli in un luogo pulito e sicuro.
 - ▶ Pulire sempre il set di spremitura subito dopo l'utilizzo. In caso contrario, i resti di polpa si seccerebbero attaccandosi ai componenti rendendo difficile smontarli o pulirli. Si potrebbe inoltre compromettere il corretto funzionamento dell'apparecchio.

SMONTAGGIO E PULIZIA DELLA CIOTOLA

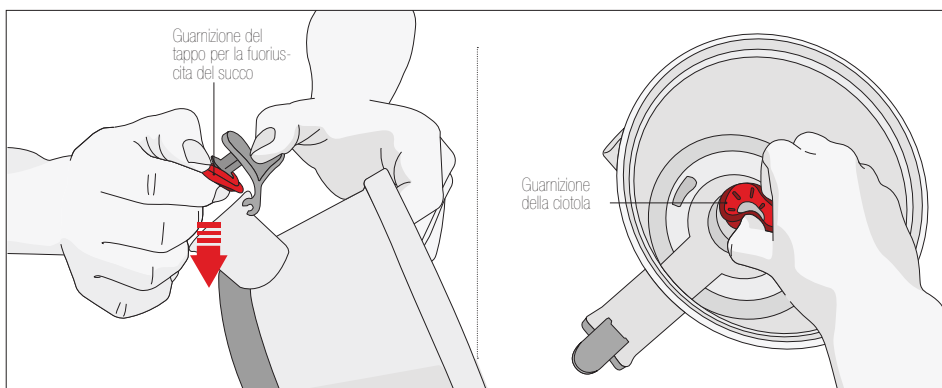

1 Staccare la guarnizione del tappo per la fuoriuscita del succo e la guarnizione della ciotola.

- ▶ Aprire innanzitutto il tappo per la fuoriuscita del succo. Tenendo saldamente con una mano la ciotola e il tappo per la fuoriuscita del succo, togliere la guarnizione con l'altra mano, facendo attenzione a non far cadere il tappo per la fuoriuscita del succo e la ciotola, che potrebbero così danneggiarsi. Togliere la guarnizione dalla ciotola stringendone due estremità e girandola con due dita.

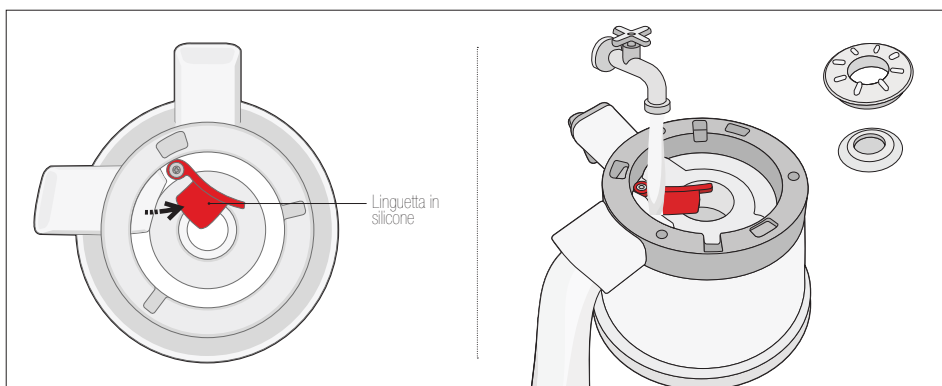

2 Aprire la linguetta in silicone alla base della ciotola.

3 Lavare la ciotola e tutte le guarnizioni in silicone.

- ▶ Lavare la ciotola e la relativa guarnizione con la spazzola per la pulizia sotto acqua corrente.

STERILIZZAZIONE E SISTEMA DI PULIZIA RAPIDA

STERILIZZAZIONE

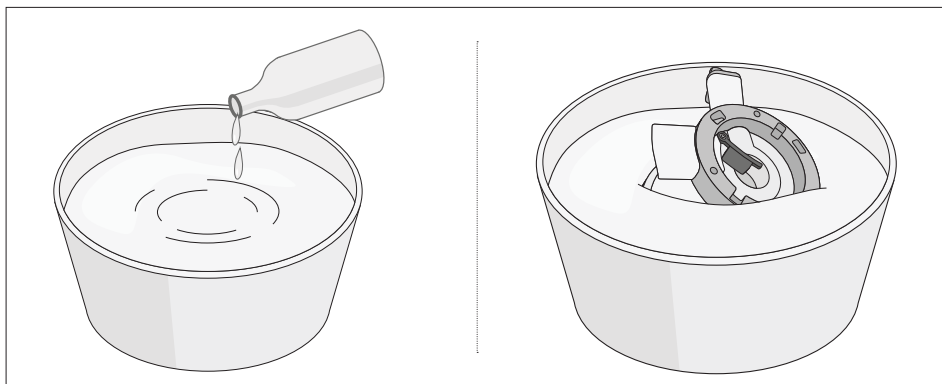

Per sterilizzare l'apparecchio, utilizzare esclusivamente bicarbonato di sodio o detersivi naturali.

- I componenti possono essere puliti a fondo immergendoli per 30 minuti in acqua cui sono state aggiunte una o due gocce di bicarbonato di sodio o detergente naturale.

SISTEMA DI PULIZIA RAPIDA

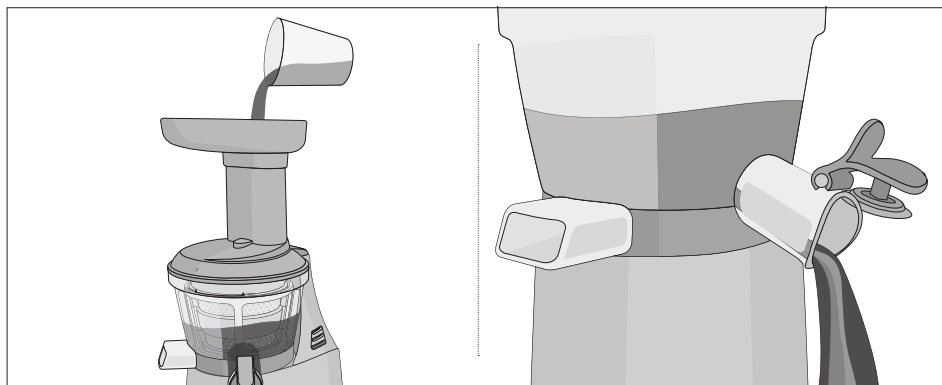

1 Chiudere il tappo per la fuoriuscita del succo, versare acqua nella tramoggia e azionare l'apparecchio.

2 Dopo un po', aprire il tappo per la fuoriuscita del succo e lasciare uscire l'acqua.

- Non è necessario smontare e pulire la ciotola nel passaggio da un ingrediente all'altro. Tali operazioni devono però essere eseguite al termine della spremitura.

SMONTAGGIO E PULIZIA DELLA SPAZZOLA ROTANTE

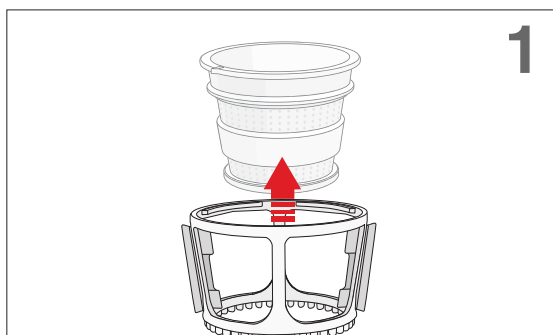

1

Staccare la spazzola rotante dal filtro.

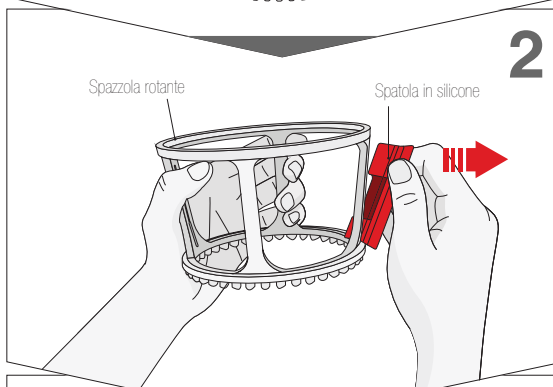

2

Togliere le spatole in silicone dalla spazzola rotante.

- Tenere saldamente con le dita la parte esterna delle spatole in silicone e tirare in direzione della freccia, come indicato nella figura a sinistra. Si consiglia di staccare le spatole in questo modo. Tirandole con troppa forza, le spatole in silicone potrebbero rompersi o la spazzola rotante potrebbe essere danneggiata.

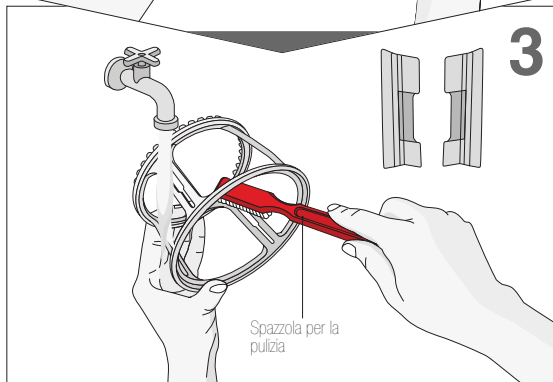

3

Pulire l'interno e l'esterno della spazzola rotante con la spazzola per la pulizia sotto acqua corrente.

- Pulire le spatole in silicone allo stesso modo sotto acqua corrente.

ASSEMBLAGGIO DELLA SPAZZOLA ROTANTE IMMAGINE:

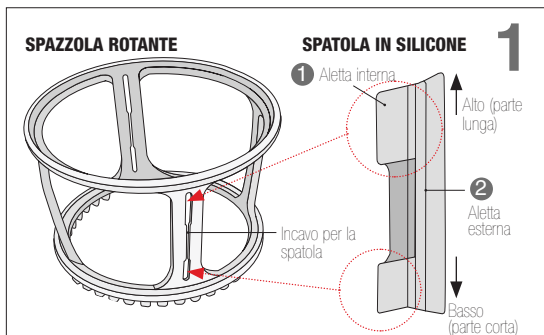

Controllare gli incavi nella spazzola rotante e la direzione della spatola in silicone.

- ▶ Nella spazzola rotante sono presenti degli incavi per l'inserimento delle spatole in silicone. La spatola in silicone è dotata di un'aletta interna **1** e di un'aletta esterna **2**.
- ▶ L'aletta interna deve essere rivolta verso la spazzola rotante, come mostrato in figura.

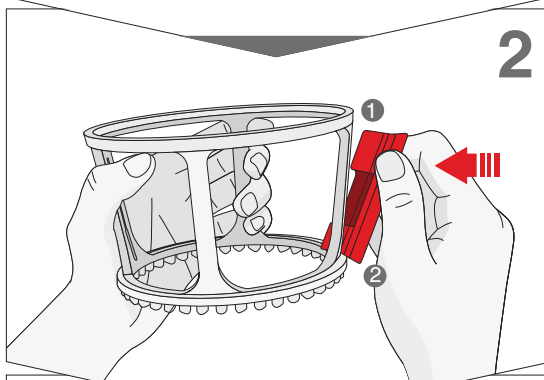

Inserire la spatola in silicone nella spazzola rotante.

- ▶ Come descritto al precedente punto 1, la parte più lunga dell'aletta interna **1** deve essere rivolta verso l'alto.
- ▶ Tenere saldamente l'aletta esterna **2** della spatola in silicone tra il pollice e l'indice e inserire l'aletta interna nell'incavo della spazzola rotante.

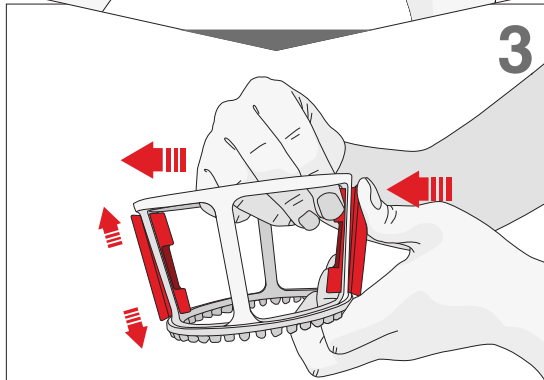

Tirare l'aletta interna con una certa forza.

- ▶ Spingere la spatola in silicone dall'esterno della spazzola rotante e tirare con l'altra mano l'aletta interna verso l'interno come mostrato nella figura a sinistra. Tirare il più possibile.
- ▶ Se la spazzola rotante viene utilizzata senza essere stata montata correttamente, possono verificarsi danni.
- ▶ Tenere saldamente la parte superiore e inferiore dell'aletta esterna e tirare con forza per tenderla.

MONTAGGIO DELLA GUARNIZIONE DELLA CIOTOLA

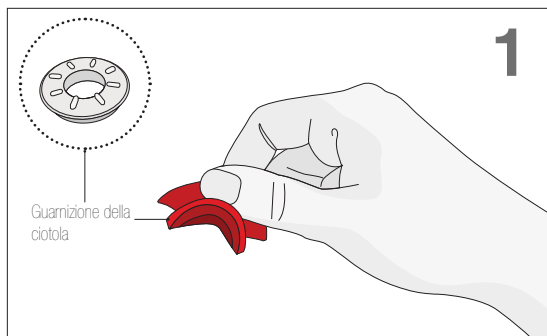

Tenere saldamente la guarnizione della ciotola come per pizzicarla.

- Come mostrato a sinistra nel cerchio punteggiato, tenendo verso l'alto la parte sporgente della guarnizione della ciotola, afferrarla saldamente stringendola tra il pollice e l'indice.

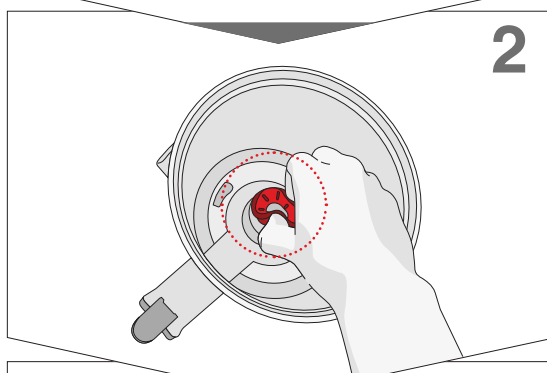

Inserire la guarnizione della ciotola nel foro della ciotola.

- Inserire la parte inferiore della guarnizione della ciotola nel foro della ciotola e spingerla completamente verso il basso. Non spingere nel foro l'intera guarnizione. La parte superiore deve rimanere visibile.

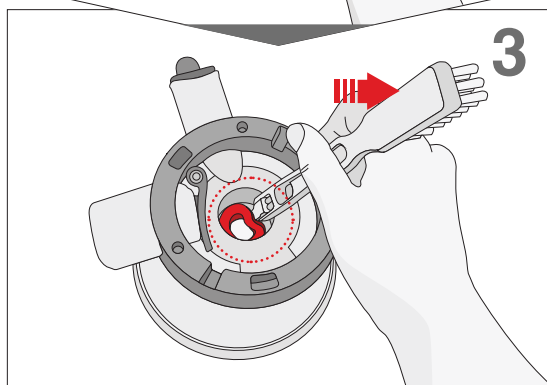

Capovolgere la ciotola e spingere la guarnizione della ciotola in sede.

- Se nella parte inferiore della ciotola la guarnizione non è posizionata correttamente in sede o se rimane piegata, sistemarla con la parte posteriore della spazzola per la pulizia.

MONTAGGIO DELLA GUARNIZIONE DEL TAPPO PER LA FUORIUSCITA DEL SUCCO

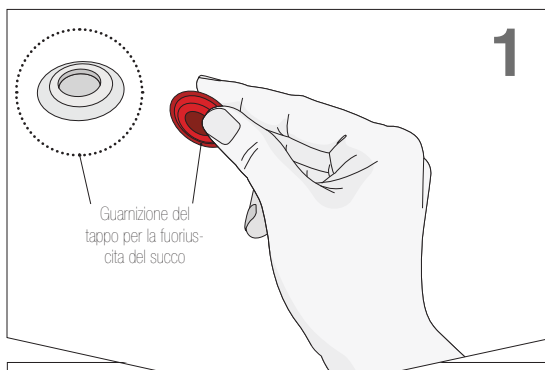

Tenere saldamente la guarnizione del tappo per la fuoriuscita del succo come mostrato nella figura a sinistra.

- ▶ Come mostrato a sinistra nel cerchio punteggiato, mentre si tiene la guarnizione in mano il foro deve essere visibile.

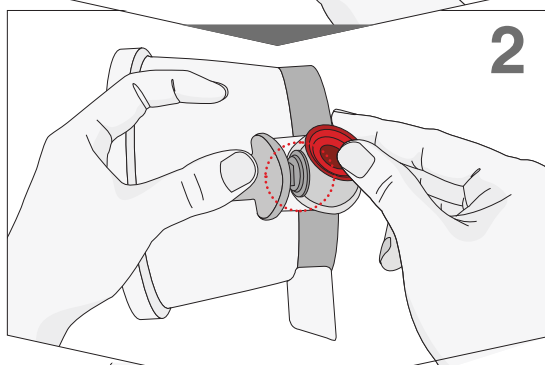

Aprire il tappo per la fuoriuscita del succo e posizionare la guarnizione.

- ▶ Posizionare la guarnizione sul tappo per la fuoriuscita del succo dalla parte superiore. Fare attenzione a non far cadere la ciotola.

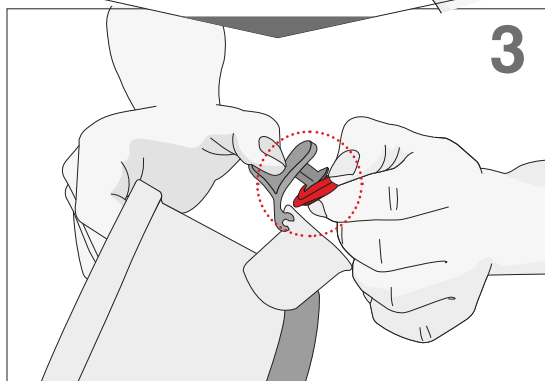

Sistemare la guarnizione fino a farla aderire completamente.

- ▶ Se la guarnizione non aderisce completamente, il succo può fuoriuscire.

RISOLUZIONE DEI PROBLEMI

Leggere quanto segue prima di contattare il servizio clienti per riparazioni o assistenza.

Per informazioni o in caso di problemi è possibile contattare il servizio clienti o visitare il sito www.versapers.nl

Per avvalersi della nostra assistenza è necessario avere a portata di mano il numero di serie o il codice a barre del produttore.

L'APPARECCHIO NON FUNZIONA.

Controllare che la spina sia ben inserita nella presa di corrente.

Controllare che la tramoggia sia montata correttamente. Se la tramoggia non è fissata come dovrebbe, l'apparecchio non può essere azionato per motivi di sicurezza.

Controllare che l'apparecchio sia montato correttamente come illustrato nel manuale di istruzioni.

Consultare le indicazioni per l'assemblaggio nel manuale di istruzioni o contattare il servizio clienti per assistenza.

LA TRAMOGGIA NON SI APRE.

Sono presenti molti resti di polpa nella ciotola? Premere il tasto [ON] per smuovere in qualche modo la polpa all'interno della ciotola.

Sono stati inseriti corpi estranei o oggetti solidi come semi duri o noccioli?

Premere il tasto [Indietro/REV] per portare i corpi estranei verso l'alto in direzione dell'apertura per l'inserimento degli ingredienti.

Non cercare di aprire la tramoggia con la forza o esercitando troppa pressione. Qualora non sia ancora possibile aprire la tramoggia dopo aver seguito le indicazioni precedenti, contattare il servizio clienti.

L'APPARECCHIO SI FERMA DURANTE IL NORMALE UTILIZZO.

Sono state inserite grandi quantità di ingredienti o un pezzo spesso/di grosse dimensioni? Vedere pagina 12 del presente manuale e seguire le istruzioni per l'utilizzo del tasto Indietro/REV.

Qualora il problema persista, contattare il servizio clienti.

SULLA VITE SONO PRESENTI SEGNI DI COLATURA DERIVANTI DAL PROCESSO DI PRODUZIONE.

Si tratta di una normale conseguenza del processo di produzione.

QUAL È LA DIFFERENZA TRA IL FILTRO A MAGLIE FINI E IL FILTRO A MAGLIE LARGHE?

Utilizzare il filtro a maglie fini, quello con i fori più piccoli, se si desidera un succo con poca polpa.

Utilizzare il filtro a maglie larghe, quello con i fori più grandi, se si desidera un succo con più polpa.

Per la scelta del filtro più adatto agli ingredienti utilizzati, vedere pagina 3 del presente manuale di istruzioni.

IL SUCCO COLA SULLA BASE.

La linguetta in silicone è stata inserita correttamente?

Se la linguetta in silicone non è inserita correttamente, il succo può fuoriuscire. Spingere bene la linguetta in silicone ancora una volta.

Il succo continua a fuoriuscire anche dopo aver inserito bene la linguetta in silicone? Sono state inserite grandi quantità di ingredienti?

Se la quantità di ingredienti inseriti è troppo grande rispetto alla grandezza della fuoriuscita della polpa, la linguetta in silicone può essere parzialmente spinta verso l'esterno provocando la fuoriuscita del succo dall'apertura. Non introdurre troppi ingredienti tutti insieme, ma spremere pezzi piccoli poco per volta.

LA CIOTOLA VIBRA DURANTE LA SPREMITURA.

Il movimento del motore può provocare una leggera vibrazione.

Possono determinarsi vibrazioni più o meno evidenti a seconda della consistenza della polpa degli ingredienti (dura o tenera).

È normale se la vite è in movimento; non si tratta di un guasto.

Gli ingredienti duri (come le carote, le patate, i ravanelli, le bietole, ecc.) possono far vibrare la ciotola più degli ingredienti teneri.

SPECIFICHE DEL PRODOTTO

NOME DEL PRODOTTO	Versapers Slow Juicer	
NOME DEL MODELLO	Emotion 3G Vocktail	
TENSIONE DI ALIMENTAZIONE:	230-240 V	
FREQUENZA:	50 Hz	
POTENZA/CONSUMO ENERGETICO:	150 W	
GIRI AL MINUTO:	70 TPM (giri al minuto)	
LUNGHEZZA CAVO DI ALIMENTAZIONE:	1.4 m	
MOTORE:	motore monofase a induzione	
FUSIBILE:	250V 5A	
PESO:	5.8 KG	
DIMENSIONI:	Ancho	160 mm
	Larghezza	229 mm
	Altezza	403 mm
TEMPO DI UTILIZZO STANDARD:	Meno di 30 minuti	

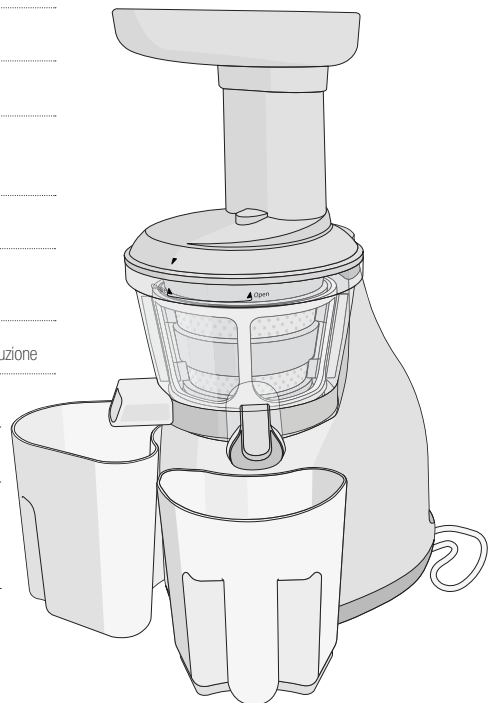

GARANZIA

È possibile registrare l'acquisto sul sito web: <http://versapers.nl/warranty>

Importante: la fattura di acquisto originale (o lo scontrino) funge da prova per la garanzia. È necessario esibirla qualora si desideri avvalersi della garanzia.

Solo in questo modo Versapers garantirà il prodotto in caso di difetti di fabbricazione o relativi ai materiali.

La durata della garanzia, valida a decorrere dalla data di acquisto presso un rivenditore autorizzato, è pari a dieci (10) anni per il motore e a due (2) anni per tutti gli altri componenti.

Tale garanzia non vale per danneggiamenti causati da incidenti, uso scorretto, uso improprio, uso a fini commerciali, modifiche apportate all'apparecchio, mancata osservanza del manuale di istruzioni o per danni causati da componenti o riparazioni non approvati o raccomandati da Versapers. Per danni verificatisi durante il trasporto è necessario rivalersi presso il vettore.

Versapers non risponde di qualsiasi forma di danno o perdita dovuta all'utilizzo dell'apparecchio.

Qualora siano necessari lavori di riparazione o manutenzione, l'apparecchio va riportato al punto vendita presso cui è stato acquistato e indicato in fattura (sullo scontrino).

Produttore: Versapers

Sito web Versapers: www.versapers.nl

PER CONCLUDERE.

Versapers è in continuo movimento, proprio come te. Continuiamo a crescere, a imparare e a evolverci. Per le ultime informazioni sui nostri prodotti e per maggiori consigli sul loro utilizzo visita il nostro sito all'indirizzo

www.versapers.nl

Se sei interessato/a a nuove ricette, visita il sito: **www.vocktail.com** e registrati per ottenere gratuitamente un e-book di ricette.

Grazie di aver acquistato un prodotto Versapers!

Sei a pochi passi da
una nuova esperienza
salutare.

Che cosa aspetti?

Dai al tuo corpo il
nutrimento di cui
ha bisogno.

versapers
The juice revolution

24PJ12235_V01

Copyright© All Rights Reserved by BDRM



www.versapers.com